



CAPACIDADES A 1750 RPM NA ENTRADA

R7

REDUÇÃO EFETIVA	9,66	15,00	19,00	25,00	31,00	38,00	50,00	59,00	80,00
POTÊNCIA ENTRADA (CV)	12,50	10,00	8,00	7,30	6,20	5,70	5,00	3,90	2,90
POTÊNCIA SAÍDA (CV)	10,75	8,00	6,24	5,47	4,28	3,82	3,05	2,26	1,48
MOM. TORÇÃO SAÍDA (kgfm)	42,50	49,11	48,52	55,96	54,30	59,41	62,41	54,57	48,45
CARGA RADIAL SAÍDA (kgf)	420	500	550	600	660	710	790	880	1000

R8

REDUÇÃO EFETIVA	10,00	14,50	19,00	24,00	30,00	39,00	48,00	63,00	81,00
POTÊNCIA ENTRADA (CV)	21,20	15,20	12,80	11,70	8,90	7,80	6,70	5,20	4,10
POTÊNCIA SAÍDA (CV)	18,65	12,77	10,11	9,00	6,41	5,38	4,22	3,12	2,21
MOM. TORÇÃO SAÍDA (kgfm)	76,33	75,78	78,61	88,40	78,70	85,87	82,90	80,44	73,26
CARGA RADIAL SAÍDA (kgf)	640	780	870	940	1060	1160	1270	1350	1400

R9

REDUÇÃO EFETIVA	9,80	15,50	18,50	24,00	32,00	38,00	48,00	60,00	78,00
POTÊNCIA ENTRADA (CV)	36,50	26,30	21,90	19,90	15,40	14,20	11,70	9,70	6,90
POTÊNCIA SAÍDA (CV)	32,48	22,35	18,18	16,12	11,70	10,37	7,96	6,30	4,14
MOM. TORÇÃO SAÍDA (kgfm)	130,27	141,77	137,64	158,33	153,22	161,27	156,37	154,70	132,16
CARGA RADIAL SAÍDA (kgf)	680	860	960	1040	1190	1280	1430	1580	1780

R10

REDUÇÃO EFETIVA	10,75	15,00	19,50	24,50	31,00	40,00	49,00	59,00	73,00
POTÊNCIA ENTRADA (CV)	50,00	38,00	32,50	29,50	22,00	20,00	17,00	14,00	11,00
POTÊNCIA SAÍDA (CV)	45,00	32,68	27,30	24,19	17,16	15,20	11,90	9,52	7,15
MOM. TORÇÃO SAÍDA (kgfm)	197,98	200,62	217,87	242,55	217,71	248,83	238,64	229,87	213,61
CARGA RADIAL SAÍDA (kgf)	1900	2000	2100	2200	2400	2600	2700	2800	2900

R11

REDUÇÃO EFETIVA	9,75	15,66	21,00	24,00	30,00	38,00	48,00	60,00	79,00
POTÊNCIA ENTRADA (CV)	80,00	60,00	50,00	42,00	34,00	30,00	25,00	21,00	16,00
POTÊNCIA SAÍDA (CV)	73,60	52,20	42,50	34,86	27,20	23,10	18,00	14,50	10,40
MOM. TORÇÃO SAÍDA (kgfm)	293,68	334,55	365,26	342,40	333,95	359,24	353,60	356,05	336,24
CARGA RADIAL SAÍDA (kgf)	1600	1900	2100	2300	2500	2600	2800	2900	3000

R12

REDUÇÃO EFETIVA	10,50	14,66	19,00	25,50	29,00	39,00	51,00	58,00	78,00
POTÊNCIA ENTRADA (CV)	92,00	70,00	61,00	52,00	44,30	40,00	30,00	26,09	20,00
POTÊNCIA SAÍDA (CV)	85,56	62,30	52,46	43,68	35,55	31,20	21,90	18,70	13,00
MOM. TORÇÃO SAÍDA (kgfm)	367,67	373,78	407,92	455,85	421,94	497,98	457,10	443,96	414,99
CARGA RADIAL SAÍDA (kgf)	2770	2900	3100	3200	3247	3400	3500	3610	3600

OBS: (CARGA RADIAL ATUANTE NO CENTRO DA PONTA DE EIXO)

FATOR DE VELOCIDADE FV
(POT. EQUIVALENTE = POT. TABELA x FV)

rpm	1500	1200	900	600	300	100
FV	0,87	0,71	0,60	0,43	0,20	0,10



DIMENSÕES (mm)

EIXO SAÍDA MACIÇO

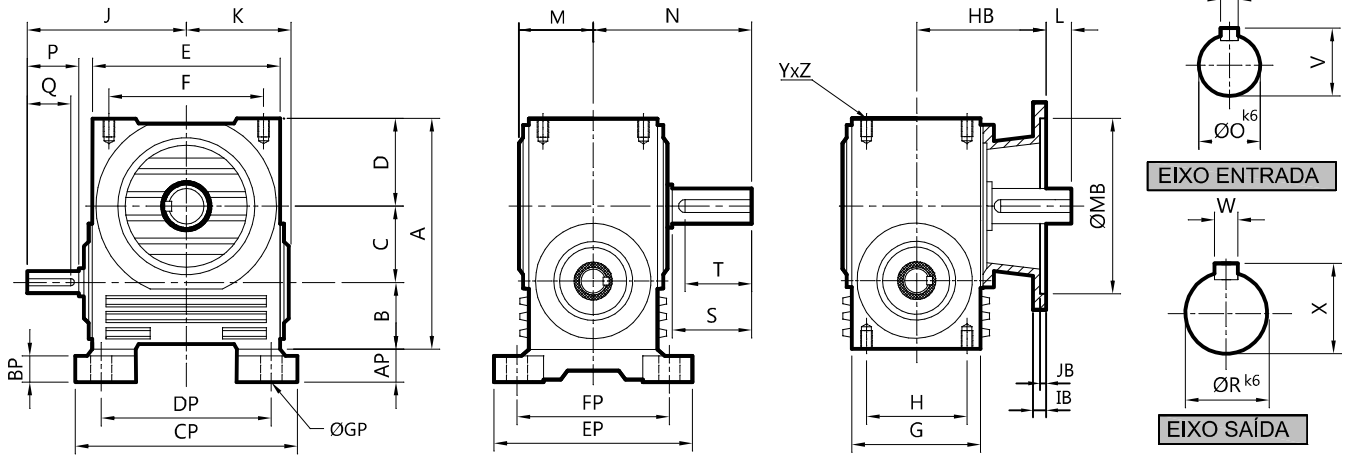

EIXO SAÍDA VAZADO

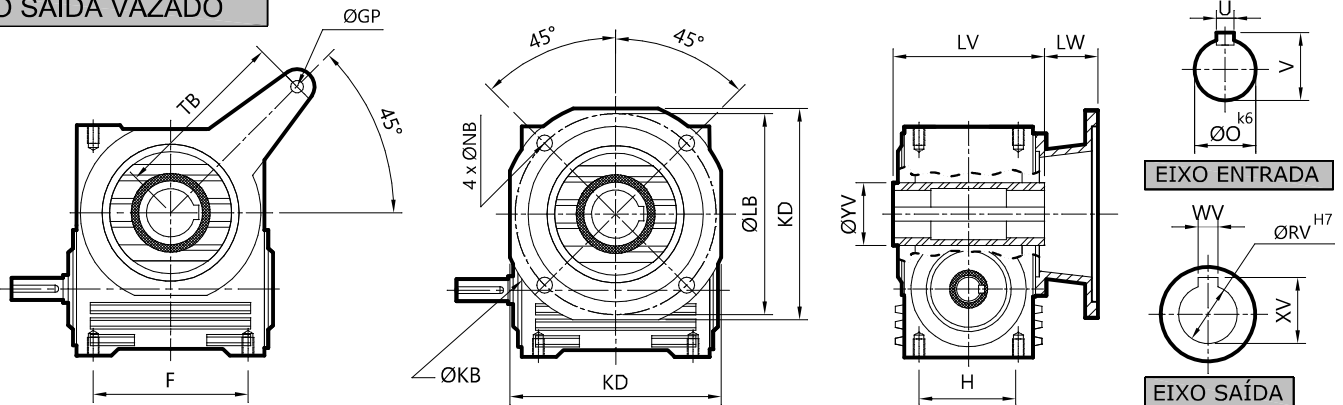

COM PÉS FIXOS *

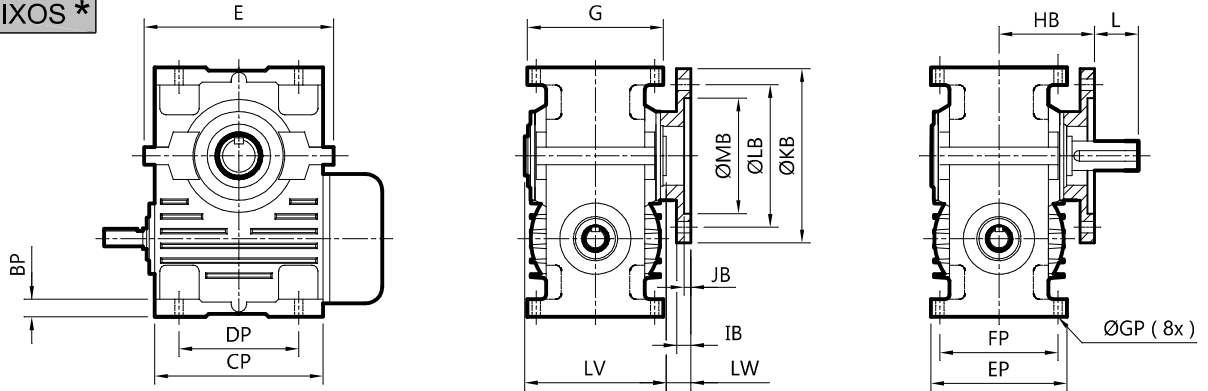

*SOMENTE PARA OS TAMANHOS R10, R11 E R12

TIPO	A	B	C	D	E	F	G	H	J	K	L	M	N	ØO	P	Q	ØR	S	T	U	V	W	X
R7	302	72	110	120	232	195	124	88	198	122	32	82	185	32	60	52	45	95	85	10	35	14	48,5
R8	358	81	135	142	282	236	134	98	234	147	27	90	200	38	70	62	55	105	94	10	41	16	59
R9	440	100	165	175	330	273	154	110	267	170	29	99	212	45	80	70	60	110	98	14	48,5	18	64
R10	560	120	200	240	444	—	270	—	347	239	82	143	310	60	100	86	80	160	139	18	64	22	85
R11	666	178	240	248	533	—	340	—	412	375	131	176	363	70	140	120	90	180	160	20	74,5	25	95
R12	835	255	280	300	640	—	460	—	485	483	153	230	439	80	160	140	110	200	176	22	85	28	116

TIPO	Y	Z	AP	BP	CP	DP	EP	FP	ØGP	HB	IB	JB	ØKB	KD	ØLB	ØMB	ØNB	ØRV	ØYV	WV	XV	LV	LW	TB
R7	M16	28	30	22	256	222	201	166	17	153	14	5	304	255	274	244	13	45	65	14	48,8	166	70,5	250
R8	M16	28	33	23	303	266	212	176	17	173	15	5	374	309	334	295	16	50	70	14	53,8	180	81	300
R9	M18	30	36	28	366	309	260	199	20	183	17	5	444	360	392	340	20	55	80	16	59,3	204	81	355
R10	—	—	—	40	444	340	270	222	27	228	17	5	444	360	392	340	20	90	130	25	95,4	300	80	—
R11	—	—	—	45	474	346	340	270	28	232	20	7	470	—	410	360	26	100	140	28	106,4	366	49	—
R12	—	—	—	60	566	420	460	400	32	286	20	7	470	—	410	360	26	110	150	28	116,4	476	49	—

FLANGE P/ MOTORES TIPO C-DIN

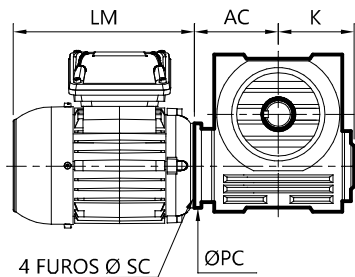

FLANGE P/ MOTORES TIPO A

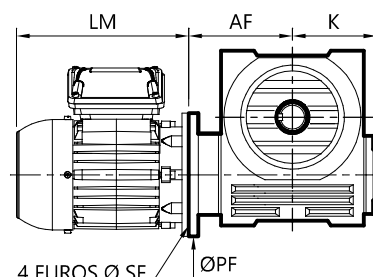

REDUTOR TIPO	MOTOR		K	FLANGE C-DIN 42677			FLANGE TIPO A (COMPACTO)				
	CARCAÇA	LM		TIPO	AC	PC	SC	TIPO	AF	PF	SF
R7	90	309,5	122	C-140	143	140	8,5	—	—	—	—
	100/112	369		C-160	156	156	8,5	—	—	—	—
	132	434,5		C-200	169	200	10,5	—	—	—	—
R8	90	309,5	147	C-140	181	140	8,5	—	—	—	—
	100/112	369		C-160	180	160	9	—	—	—	—
	132	434,5		C-200	187	200	10,5	—	—	—	—
R9	100/112	369	170	C-160	195,5	160	8,5	—	—	—	—
	132	434,5		C-200	203,5	200	11	—	—	—	—
	160	534,5		—	—	—	—	A-300	239,5	350	19
R10	100/112	369	239	—	—	—	—	A-215	254	250	15
	132	434,5		C-200	258	200	12	—	—	—	—
	160/180	554		—	—	—	—	A-300	264	350	19
R11	160/180	554	375	—	—	—	—	A-300	314	350	19
	200	656		—	—	—	—	A-350	329	400	19
	225	747		—	—	—	—	A-400	—	450	19
R12	160/180	554	483	—	—	—	—	A-300	—	350	19
	200	656		—	—	—	—	A-350	—	400	19
	225	747		—	—	—	—	A-400	—	450	19

POSIÇÃO DE SERVIÇO

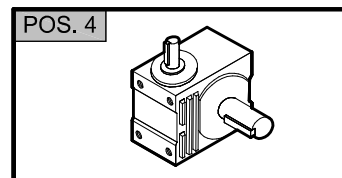
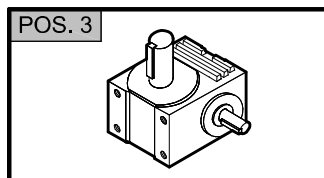
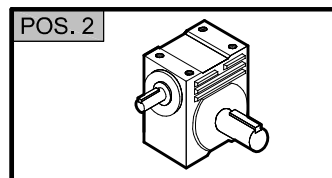
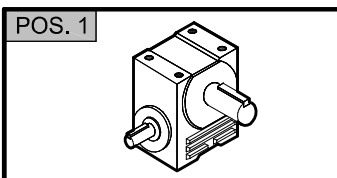

PESO APROXIMADO (Kg)

TIPO	REDUTOR	PÉ	BASE	FLANGE
R7	41,5	4,0	8	2,6
R8	65	5,0	11	3,3
R9	100	8,2	18	3,8
R10	240	—	18	6
R11	450	—	27	11
R12	710	—	31	21

QUANTIDADE DE ÓLEO (litros) - ISO 680

TIPO	POS. 1	POS. 2	POS. 3	POS. 4
R7	1,8	1,8	3	2,5
R8	2,5	2,5	4	3,5
R9	4,5	5	6,5	6
R10	10	15	17	17
R11	15	12	25	25
R12	35	28	59	59

CLASSIFICAÇÃO DE CARGAS CONFORME AGMA

TIPOS DE APLICAÇÃO	TEMPO DIÁRIO DE OPERAÇÃO	CLASSE AGMA	FATOR SERVIÇO
SEM CHOQUES/POUCAS PARTIDAS	10 HORAS DIA	I	1,0
VIBRAÇÕES	10 HORAS DIA	II	1,5
SEM CHOQUES/POUCAS PARTIDAS	24 HORAS DIA	II	1,5
CHOQUES FORTES/MUITAS PARTIDAS	10 HORAS DIA	III	2,0
VIBRAÇÕES	24 HORAS DIA	III	2,0

FORMAS CONSTRUTIVAS

9A	9B	9C	9V	10A	10B	10C	10V
11A	11B	11C	11V	12A	12B	12C	12V
13A	13B	13C	13V	14A	14B	14C	14V
21A	21B	21C	21V	32A	32B	32C	32V
41A	41B	41V	42A	42B	42V	43A	43B
43V	44A	44B	44V	51A	51B	51V	52A
52B	52V	53A	53B	53V	54A	54B	54V
5A	5B	6A	6B	7A	7B	8A	8B